

Challenge

5年 理科

チャレンジ問題 9

(月 日)

名前

1 同じつみ木を、右の絵のように、ちがった3つの向きにして、はかりの上におきます。

はかりがしめす重さはどうなりますか。

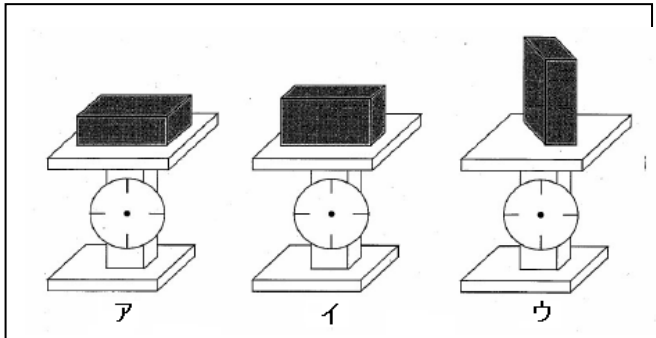

- ① アのめもりが、いちばん重いところをさす。
- ② イのめもりが、いちばん重いところをさす。
- ③ ウのめもりが、いちばん重いところをさす。
- ④ ぜんぶ同じ重さをしめす。

解答らん

1

2 下の絵は、同じろうソクが4本もえているようすをえがいたものです。ろうソクは、それぞれ大きさのちがうガラスのようきでおおわれています。どのろうソクのほのうが一番最後に消えるでしょうか。

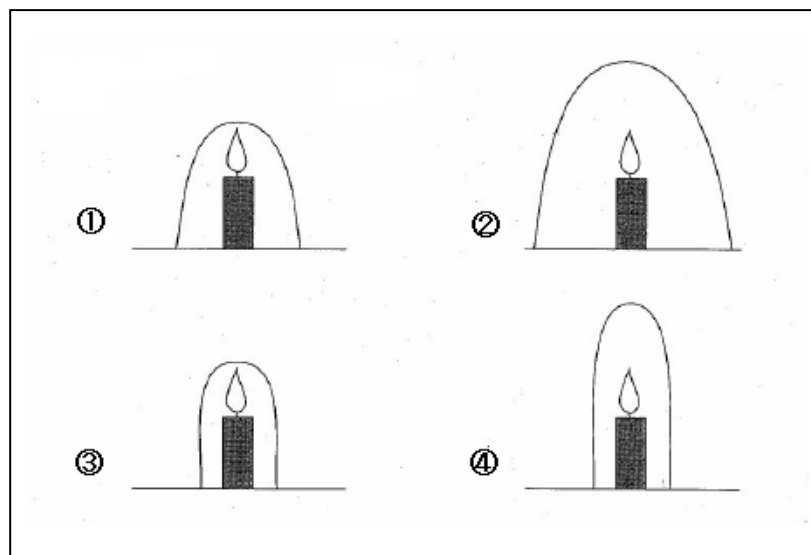

解答らん

2

Challenge

5年 理科

チャレンジ問題 9

(月 日)

名前

かい答

1 同じつみ木を、右の絵のように、ちがった3つの向きにして、はかりの上におきます。

はかりがしめす重さはどうなりますか。

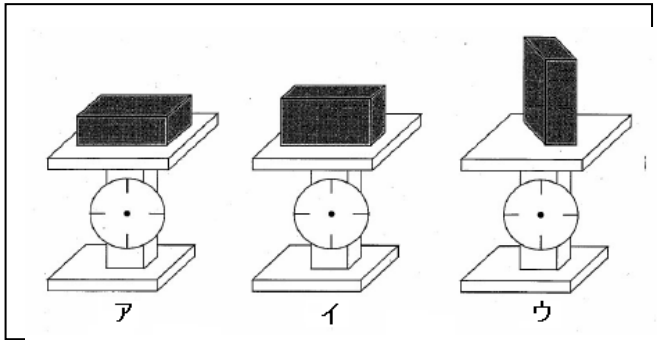

- ① アのめもりが、いちばん重いところをさす。
- ② イのめもりが、いちばん重いところをさす。
- ③ ウのめもりが、いちばん重いところをさす。
- ④ ぜんぶ同じ重さをしめす。

ものの置き方を変えても、ものの重さは変わらない

解答らん

1

④

2 下の絵は、同じろうソクが4本もえているようすをえがいたものです。ろうソクは、それぞれ大きさのちがうガラスのようきでおおわれています。どのろうソクのほのうが一番最後に消えるでしょうか。

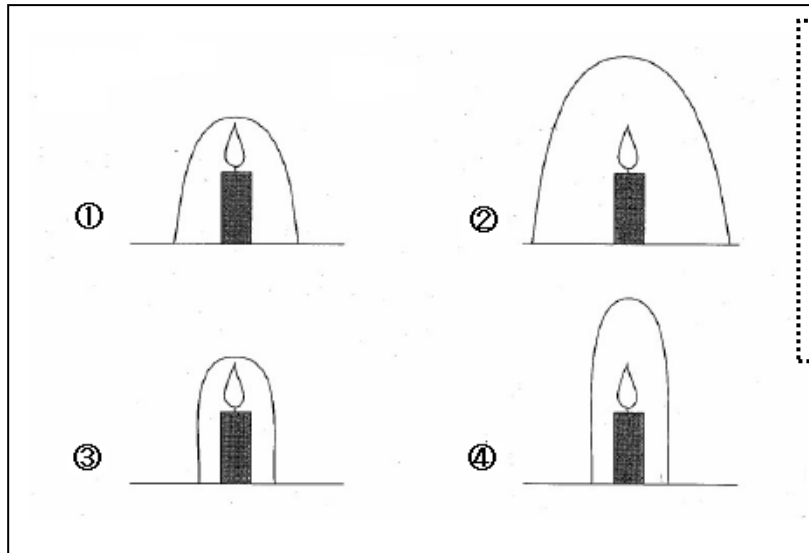

空気が、一番たくさん入っているようきのろうソクが、最後まで燃えていると考える

解答らん

2

②

(参考) 過去の調査における正答率

問題番号	学年	正 答	調査の名称 (実施学年)	正答率 (%)
①	小4	④	国際数学・理科教育動向調査の 2003年調査 (TIMSS 2003)	日本 6.6 国際平均 7.2
②	小4	②	国際数学・理科教育動向調査の 2003年調査 (TIMSS 2003)	日本 5.1 国際平均 6.6

(参考) 解答類型及び過去の調査における反応率

◎ … 解答として求める条件をすべて満たしている正答

問題番号	解 答 類 型	反応率	自校の 反応率	正答
①	①			
	②			
	③			
	④	7.2		◎
	空欄			
	その他			
②	①			
	②	6.6		◎
	③			
	④			
	空欄			
	その他			